





## VBRPC VITRINA PASTELERÍA ÁMBAR PARA PRODUCTOS CALIENTES

**Infrico Supermarket presenta las nuevas vitrinas serie Ámbar de temperatura caliente para la conservación de alimentos.**

### **Claves para la conservación de la comida caliente:**

- **Temperatura:** Mantener la comida a una temperatura de al menos 60 °C para evitar el crecimiento de bacterias.
  - **Tiempo:** No dejar la comida a temperatura ambiente por más de 2 horas. Si se encuentra en un ambiente más cálido, este tiempo se reduce a una hora.
  - **Almacenamiento:** Mantener la comida caliente en recipientes cerrados y calentadores de comida para evitar la contaminación externa.
  - **Higiene:** Use utensilios limpios para mover y servir alimentos.
  - **Calidad de los alimentos:** Utilice alimentos frescos y de alta calidad y revise las fechas de caducidad para evitar la intoxicación alimentaria.
  - **Transporte:** Si necesita transportar alimentos calientes, utilice contenedores aislados y verifique la temperatura regularmente.
- Encimera en Quartz blanco  
· Zócalo en acero inoxidable  
· Iluminación en color blanco 4000K

## VBRPC AMBAR PASTRY DISPLAY CASE FOR HOT PRODUCTS

**Infrico Supermarket introduces the new hot Ambar display counter for food preservation.**

### **Keys to hot food preservation:**

- **Temperature:** Keep food at a temperature of at least 60 °C to avoid bacterial growth.
  - **Time:** Do not leave food at room temperature for more than 2 hours. If in a warmer environment, this time is reduced to one hour.
  - **Storage:** Keep food warm in closed containers and food warmers to avoid external contamination.
  - **Hygiene:** Use clean utensils for moving and serving food.
  - **Food quality:** Use fresh food, high quality food and check expiration dates to avoid food poisoning.
  - **Transportation:** If you need to transport hot food, use insulated containers and check the temperature regularly.
- Inoxidable · Iluminación en color blanco 4000K

# VBR / VBRPC

Vitrina pastelería ámbar para productos calientes / Ambar pastry display case for hot products





# VBR / VBR PC

Vitrina pastelería ámbar para productos calientes / Ambar pastry display case for hot products

## Características

Vitrina de doble servicio (asistido y autoservicio) para productos calientes.

Alta capacidad con 3 niveles de exposición.

Frente display.

Puertas correderas traseras dobles.

Exposición y estantes en cristal templado.

Circulación de aire independiente en cada nivel de exposición.

Sistema de calor con placa caliente ventilada.

Decoración frontal en DM hidrófugo lacado de alta resistencia.

Control electrónico y termostato de seguridad.

Termómetro interior.

Equipamiento de alta eficiencia:

- Iluminación LED blanco cálido 2700K en exposición.
- Iluminación LED blanco cálido 2700K en estantes.
- Iluminación LED blanco 6000K decorativa.

## Características

Dual Service (Traditional and selfservice) display case for hot products.

High capacity with 3 levels of exposure.

Display front.

Double rear sliding doors.

Tempered glass exposition deck and shelves.

Independent air circulation at each exposure level.

Sistema de calor con placa caliente ventilada.

Front decoration in water-repellent DM high resistance lacquer.

Electronic control and safety thermostat.

Inside thermometer.

High efficiency equipment:

- LED lighting 2700K warm white on exposure.
- LED lighting 2700K warm white on shelves.
- Decorative LED lighting 6000K cold white.



Rango de temperaturas  
Temperature range

Comida caliente /

+65°C



 **Infrico**  
Supermarket

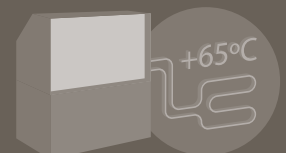

Caliente / Hot product

Dimensiones / Dimensions

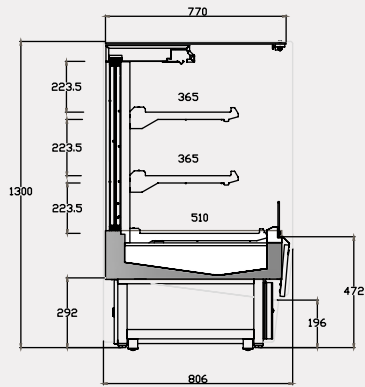

VBR09PDSHT+



Modelos / Models

MODELO/MODEL	9	12
<b>VBR PC</b>		